

CATALOGO 2024



**SISTEMAS INTEGRALES PARA
LA DISPENSACIÓN DE BEBIDAS**





Trabajo duro, constancia y dedicación.
Disciplina, rigurosidad y atención al detalle.
Salirnos de lo normal, ir más allá, crear, innovar.
Jugar con las posibilidades, pensar cosas imposibles
y hacerlas totalmente factibles.
Porque cuando algo te gusta, se nota.
Porque cuando algo te gusta, luchas, lo das todo.
Y resulta que a nosotros no nos gusta, nos apasiona.



DESDE EL COMPROMISO Y LA CERCANÍA, GENERANDO CONFIANZA Y TRABAJANDO CON PASIÓN.

¿QUÉ ES UN SISTEMA INTEGRAL?

Este término hace referencia a nuestra filosofía de empresa. Poder dar un grupo de prestaciones conjuntas y en un solo paquete contando con la mejor calidad del mercado gracias a nuestros fabricantes.



¿QUIÉNES SOMOS?

Recoint SL es una empresa familiar, con una experiencia de 30 años dentro del sector servicios y con la finalidad de ayudar y escuchar siempre al cliente. Aportándole soluciones de valor, más allá del mero servicio, venta, reparación o mantenimiento.

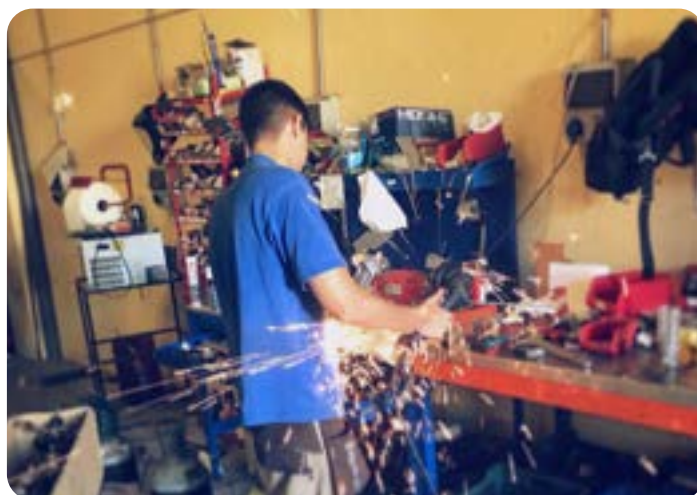



CALIDAD CON NOMBRE



01 COLUMNAS

06-33

Columnas	06-27
Fontanería/Columnas /Paredes de cerveza a medida	27-31
Publicidad en columnas	32-33



02 GRIFOS

34-39

Alpha II & Alpha I	35-36
Colas de grifo alpha a medida	37
Debitap, Ecotap, Isidro, Pomos	37-39
Entrenadores de espuma	39



03 MOSTRADOR - BARRA

40-43

Bandejas y mojacopas	41-42
Mojacopas y accesorios	43



04 ENFRIADORES DE BEBIDAS

44-47

V-30, V-50, V-100, V-200, V-400	43-47
---------------------------------	-------

**05 BARRILEROS****48-51**Frigoríficos, barrileros con tirador/es,
almacenamiento

48-50

**06 INSTALACIONES MÓVILES - FIESTA****51-56**

Codifiesta

52

Roll Bar

53-54

Speed Tap

55

Mostradores abatibles

56

**07 ACCESORIOS****57-58**

Tapón de Goma

57

Termostatos

57

Cabezales

57

Agitador y bombas

57-58

Tubo lúpulos y CO2

58

Pitón contacto

58

Pitón inundación

58

01

COLUMNAS

**¡NOVEDAD!**

Columna Bilbao en acabado Antracita
(disponible en febrero de 2024).



Personalizala a tu gusto. Elije entre una gran variedad de colores y acabados.





MODELOS

NUEVA

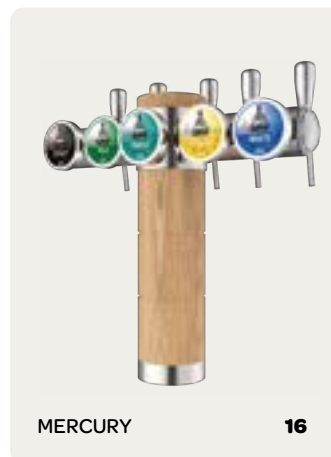

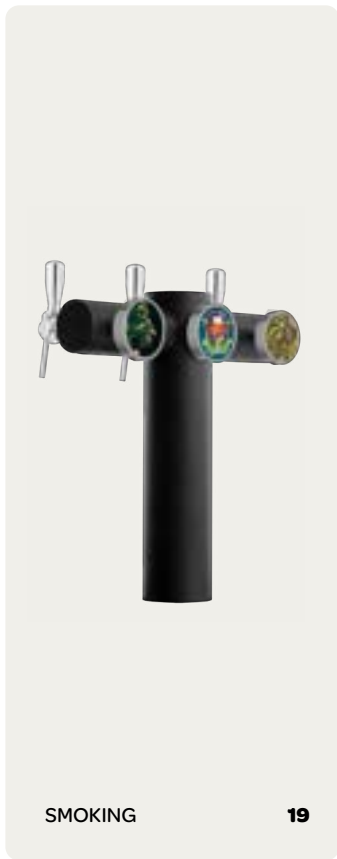



BILBAO 1-2G

NUEVA



BILBAO
ANTRACITA
VISTA POSTERIOR

BILBAO
ANTRACITA VISTA FRONTAL

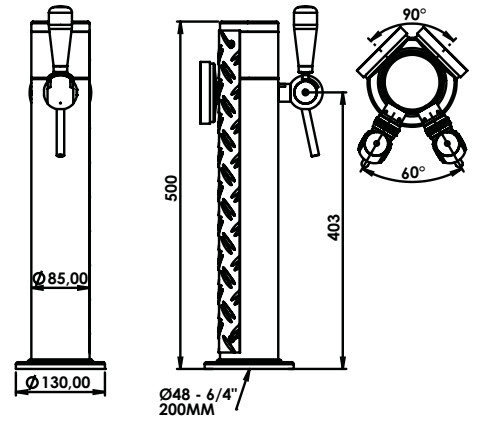

1-2 GRIFOS



IL. OPCIÓN
SÓLO
CON LED $\varnothing 82$



REFRIGERADO

ACABADOS EXISTENTES

ANTRACITA RAL 9004





STARLED 1G

Cubierta intercambiable,
¡Personalízala a tu gusto!

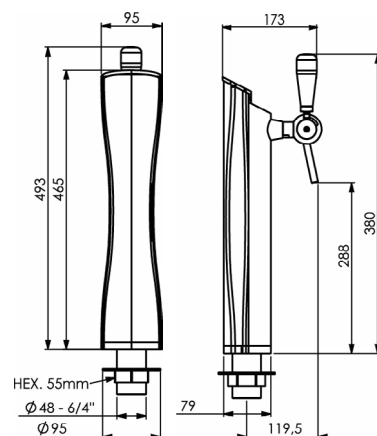

DESEÑE SU CUBIERTA.
ENVIÉNSO SU LOGOTIPO
EN ADOBE ILLUSTRATOR.

 1 GRIFO

 ILUMINACIÓN LED

 REFRIGERADO

ACABADOS EXISTENTES

CROMADO

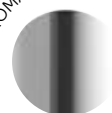



USA 1-2G



AMÉRICAINÉ
INOX PULIDO

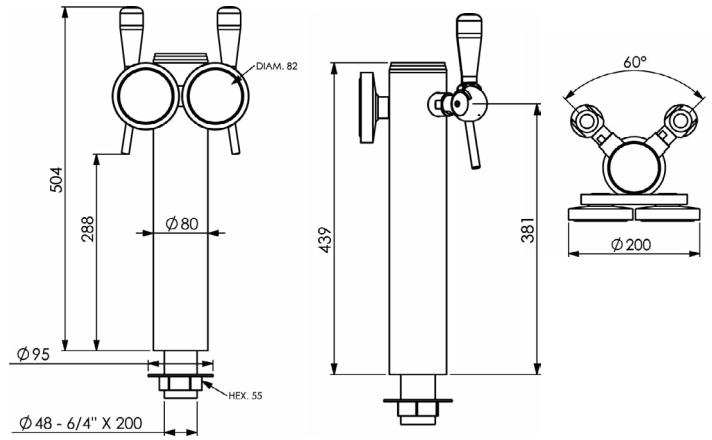

OPCIÓN DE DOBLE MEDALLÓN



1-2 GRIFOS



IL. OPCIÓN
LED Ø 82



REFRIGERADO

ACABADOS EXISTENTES

INOX PULIDO

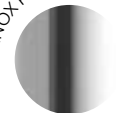

ACABADOS SOBRE PEDIDO

PINTURAS BARNIZADAS





SPHERO 60 1G



SPHÉRO 60
BICOLOR: SATINADA + PVD

SPHÉRO 60
INOX PULIDO



SPHÉRO 60
ANTRACITA RAL 9004

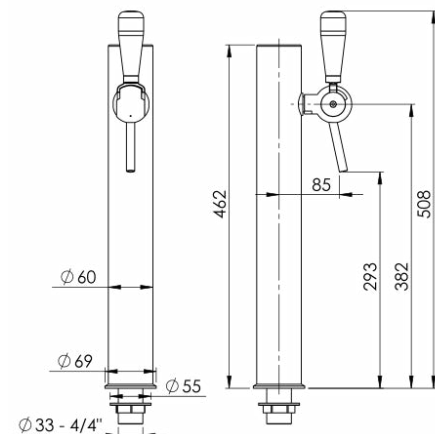

1 GRIFO



IL. OPCIÓN
LED Ø 82



REFRIGERADO

ACABADOS EXISTENTES

SATINADO



ANTRACITA RAL 9004



BICOLOR: SATINADO + PVD

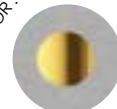



SPHERO WOOD 1G

SPHERO WOOD
EFECTO ÓXIDO



SPHÉRO WOOD
CASTAÑO

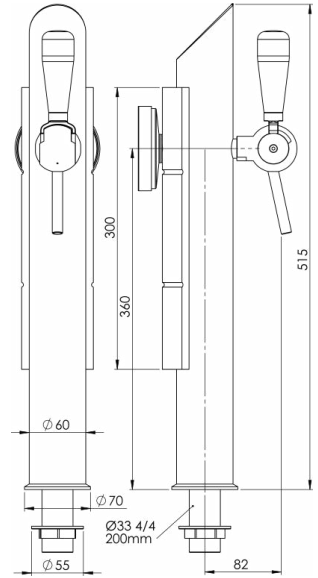

1 GRIFO



IL. OPCIÓN
LED Ø82



REFRIGERADO

ACABADOS EXISTENTES

CASTAÑO





MASTER 1-2G



MASTER
ANTRACITA RAL 9004

MASTER
INOX PULIDO

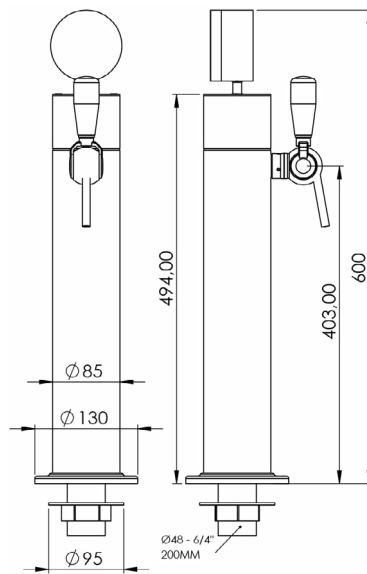

1-2 GRIFOS



IL. OPCIÓN
CON LED Ø 82
1 SÓLO MEDALLÓN
(OPCIÓN: SOP. VINTAGE)



REFRIGERADO

ACABADOS EXISTENTES

SATINADO



ANTRACITA RAL 9004



ACABADOS SOBRE PEDIDO

EFEECTO ÓXIDO



PINTURAS BARNIZADAS



MASTER VINTAGE





MERCURY 3-7G



MERCURY
CROMADO CASTAÑO

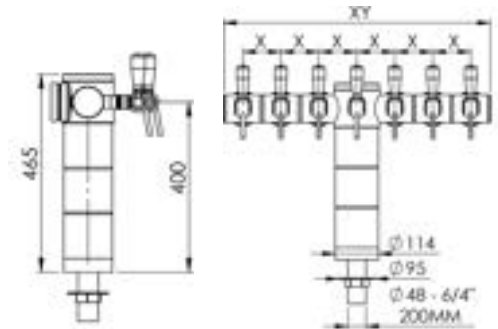

	X	XY	Bandejas
3T	150	401	500
4&5T	100	501	600
6&7T	100	702	800



MERCURY
CROMADO CASTAÑO



3-7 GRIFOS



ILUMINACIÓN
LED



REFRIGERADO

ACABADOS EXISTENTES

CROMADO CASTAÑO



ACABADOS SOBRE PEDIDO

CASTAÑO ANTHRACITA





OPORTO 2-5G

OPORTO
SATINADO

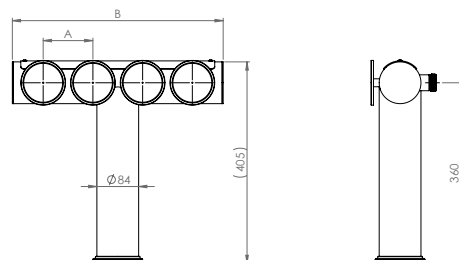

Nº de grifos	A (mm)	B (mm)
2	180	320
3	120	420
4	100	420
5	100	520

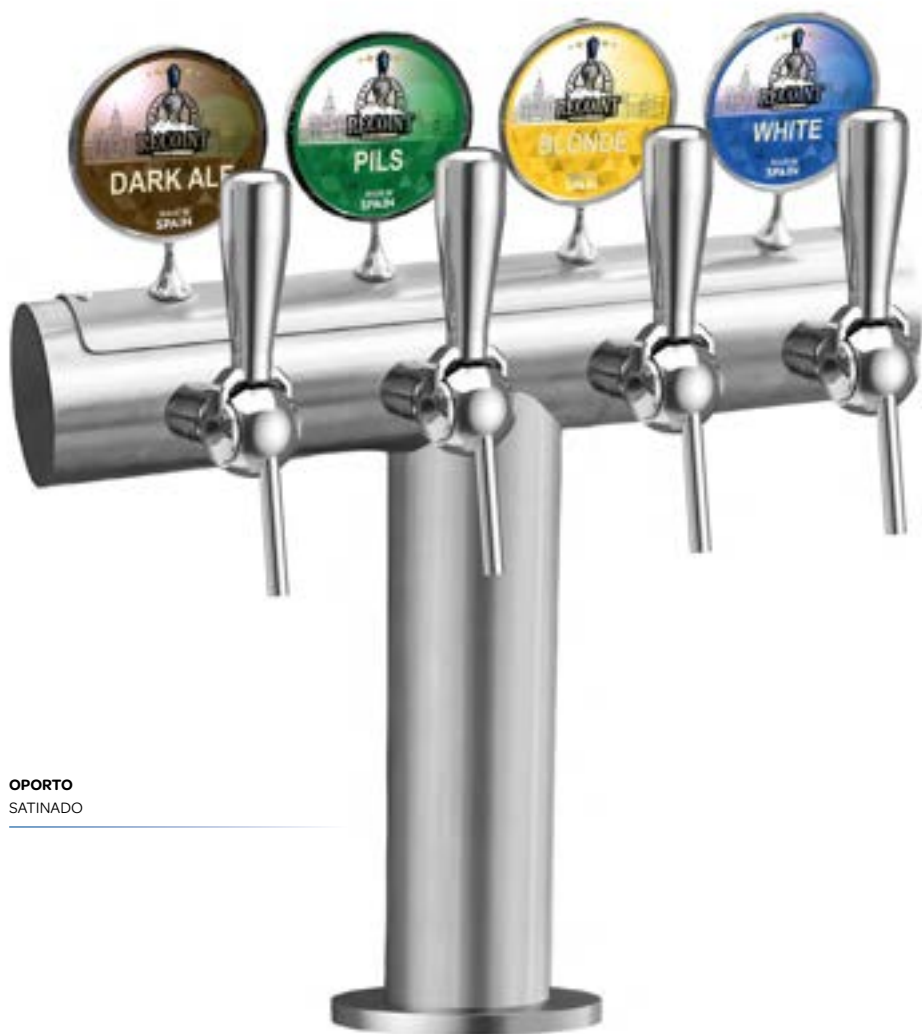

OPORTO
SATINADO



2-5 GRIFOS



ILUMINACIÓN
LED



REFRIGERADO

ACABADOS EXISTENTES

SATINADO





DUBAÏ 1-7G



DUBAÏ
SATINADA 5 GRIFOS

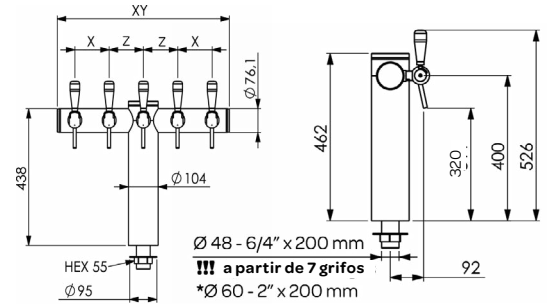

	XY	X	Z	Bandejas
2 - 3T	390		130	400
4 - 5T	602	120	120	700
6 - 7T	762	110	100	800



1-7 GRIFOS



IL. OPCIÓN
LED Ø 82



IL. LED
RGB: BRAZO + TOP
(regulador de color)



REFRIGERADO

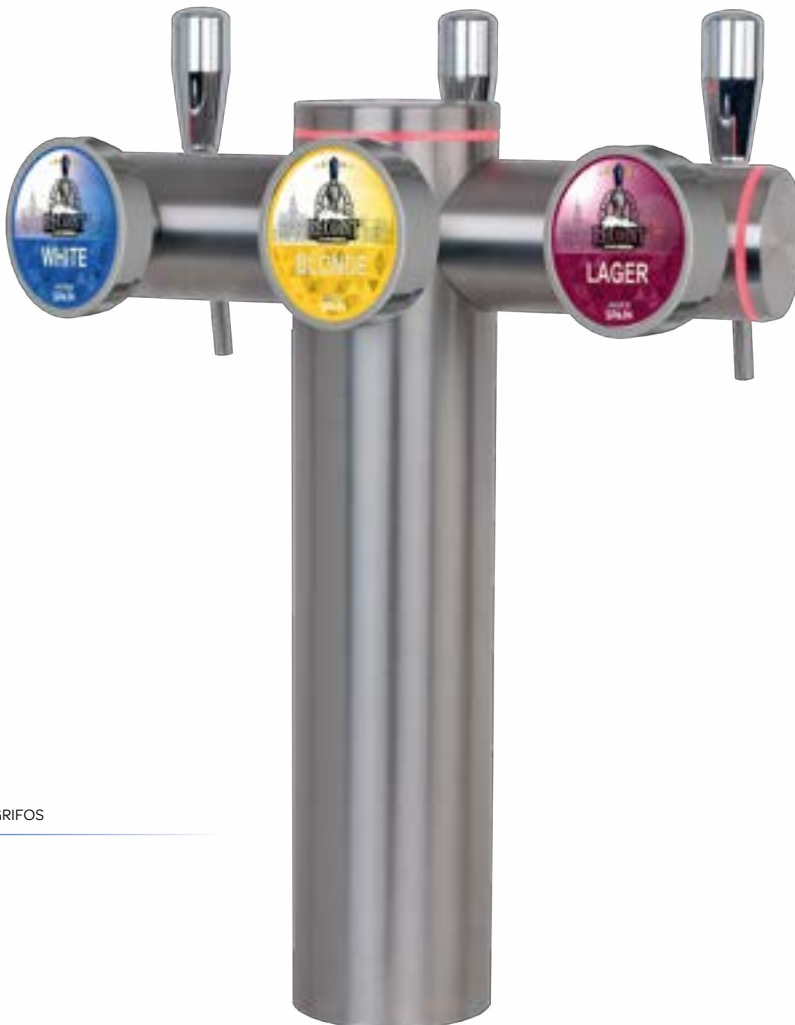

DUBAÏ
SATINADA 3 GRIFOS

ACABADOS EXISTENTES

SATINADO





SMOKING 1-7G

SMOKING
ANTRACITA
GRIFOS DE PLATA

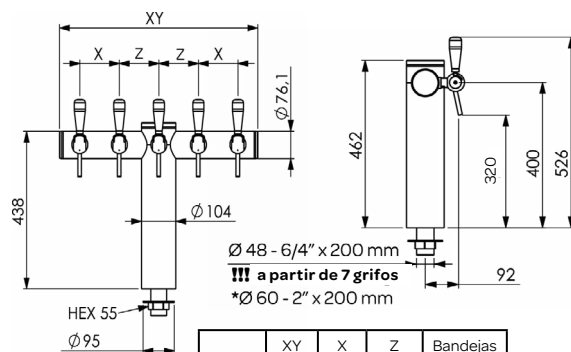

	XY	X	Z	Bandejas
3T	390		130	500
4 - 5T	602	120	120	700
6 - 7T	762	110	100	800



SMOKING
ANTRACITA



1-7 GRIFOS



ILL. OPCIÓN
LED Ø 82



IL. LED
RGB: BRAZO + TOP
(regulador de color)



REFRIGERADO

ACABADOS EXISTENTES



ACABADOS SOBRE PEDIDO





TEXAS 3 O 5G



TEXAS
CROMADA 3 GRIFOS

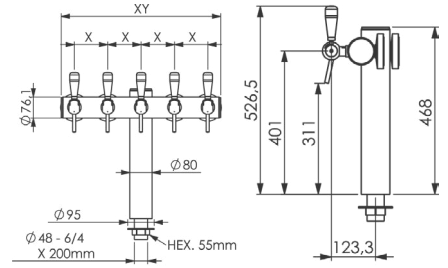

	X	XY	Bandejas
3T	150	394	500
5T	120	574	600

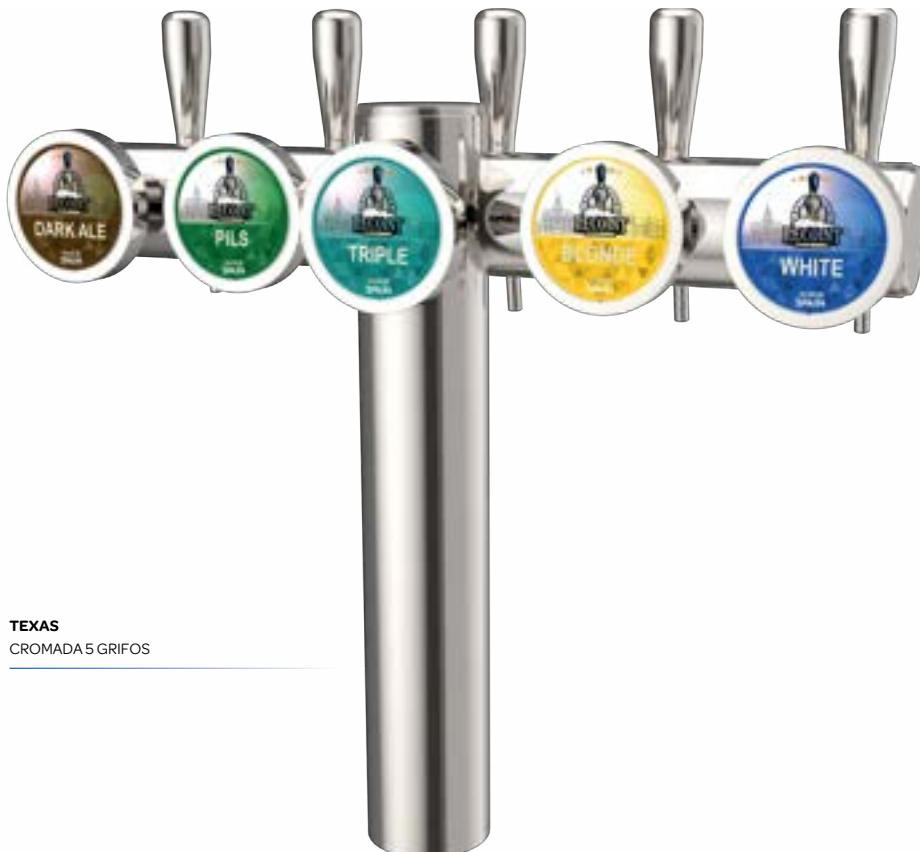

TEXAS
CROMADA 5 GRIFOS



3 O 5 GRIFOS



SÓLO
CON IL. Ø 82



REFRIGERADO

ACABADOS EXISTENTES

CROMADO





MANHATTAN 1-2G



MANHATTAN
ANTRACITA RAL 9004

MANHATTAN
SATINADA

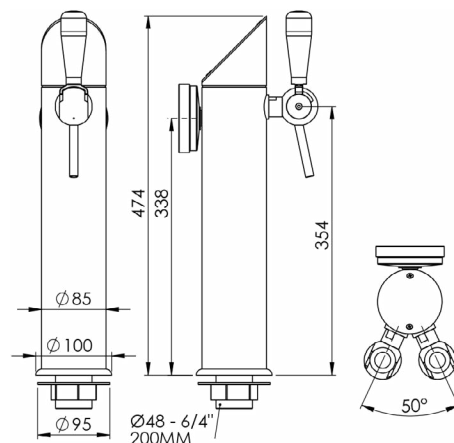

1-2 GRIFOS



IL. OPCIÓN
LED Ø 82
1 SÓLO



REFRIGERADO

ACABADOS EXISTENTES

SATINADO



ANTRACITA RAL 9004



ACABADOS SOBRE PEDIDO

PINTURAS BARNIZADAS



EL TRIO "AZUL,BLANCO Y ROJO"
DISPONIBLE PREVIA PETICIÓN



NAJA 1-4G

NAJA
BARNIZ ROJO



NAJA
CROMADA

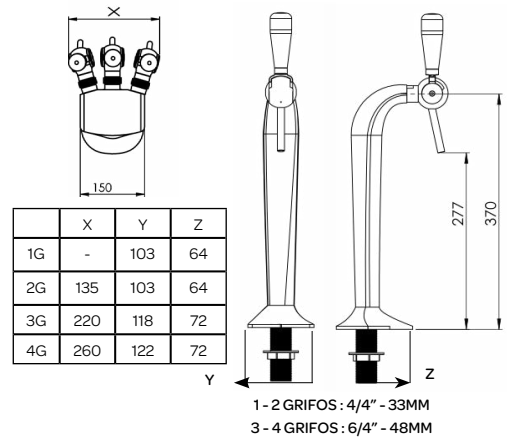

NAJA
ANTRACITA RAL 9004



-  1-4 GRIFOS
-  NO ILUMINADO
-  REFRIGERADO

ACABADOS EXISTENTES



ACABADOS SOBRE PEDIDO





PARISIENNE 3-5G

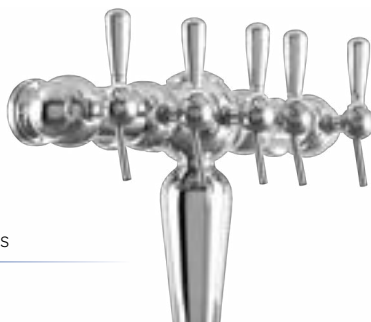

PARISIENNE
CROMADA 5 GRIFOS

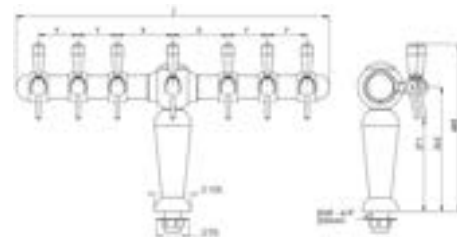

	Z	X	Y	Bandejas
3T	451	160	115	500
5T	680	160	115	700



PARISIENNE
CROMADA 3 GRIFOS



3-5 GRIFOS*
*7 SOBRE PEDIDO



IL. OPCIÓN
LED Ø82



REFRIGERADO

ACABADOS EXISTENTES

CROMADO



ACABADOS SOBRE PEDIDO





BI METAL 4-12G



BIMETANE
SATINADA



 4-12 GRIFOS

 IL. OPCIÓN
LED Ø 82 Y Ø 69

 REFRIGERADO

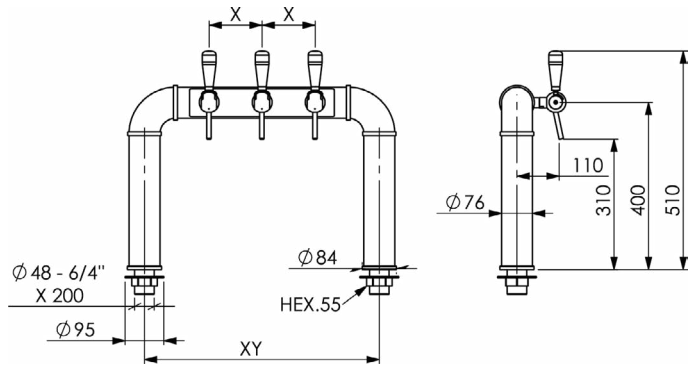

ACABADOS EXISTENTES



ACABADOS SOBRE PEDIDO





BRISBANE 4-12G

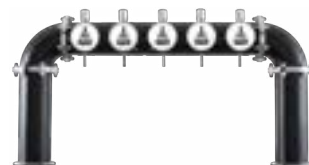

 4-12 GRIFOS

 IL. OPCIÓN LED Ø82

 REFRIGERADO

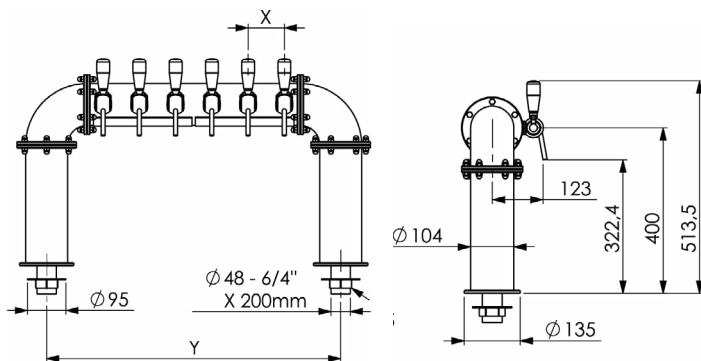

ACABADOS EXISTENTES

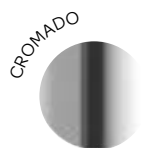

ACABADOS SOBRE PEDIDO



	X	Y	Bandejas
4T	100	610	800
5T	120	810	1000
6T	100	810	1000
7T	115	1010	1200
8T	100	1010	1200
10T	100	1210	1400
12T	100	1416	1600

2 ENFRIADORES
A PARTIR DE 10 GRIFOS
(TABLA PARA TODAS LAS BRISBAN)



AQUA 1G



AQUA SPHERO

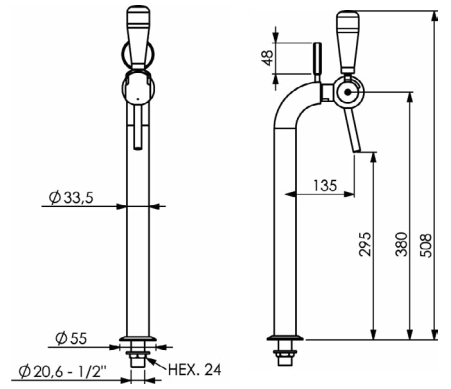

AQUA QUADRO

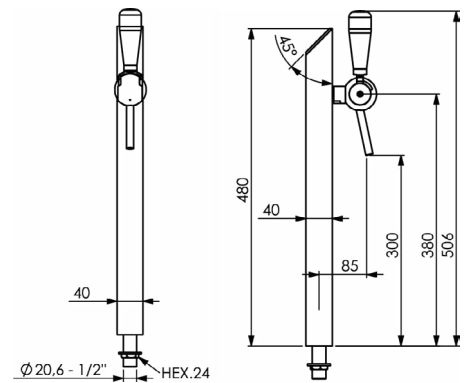

AQUA NEW



1 GRIFO
OPCIÓN GRIFO
DE AGUA



SIN IL.
ADHESIVO INCLUIDO

ACABADOS EXISTENTES

SATINADO





FONTANERÍA A MEDIDA

SOBRE PEDIDO



No utilizar productos corrosivos para el mantenimiento (columna de acero).





PAREDES DE CERVEZA A MEDIDA

SOBRE PEDIDO

Fijar en pared o en el mostrador

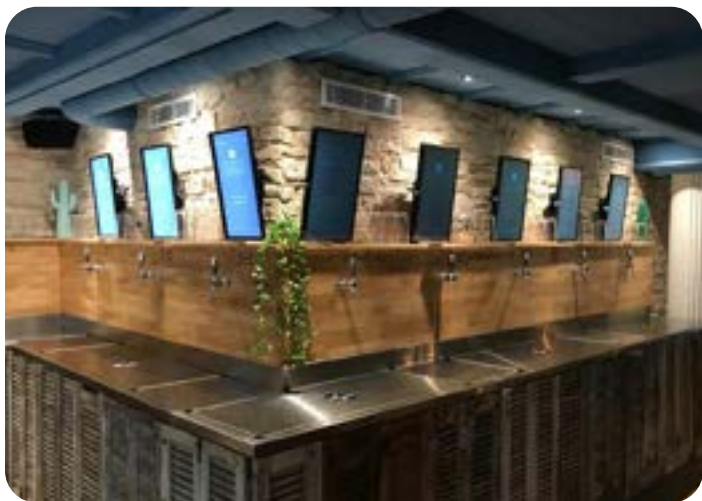



BRISBANE A MEDIDA

SOBRE PEDIDO

Posibilidad de fijar en la pared o en el mostrador





COLUMNAS A MEDIDA

SOBRE PEDIDO

POURELLE
MULTI-TIRADOR



NÚMERO MÁXIMO DE GRIFOS: 8.

Nota: patas anchas: bandejas a medida con una profundidad mínima de 450 mm





COLUMNAS A MEDIDA

SOBRE PEDIDO

MERCURE
PUENTE



FARO
1GRIFO



POUTRELLE
1GRIFO

SPHERO WOOD
EFECTO ÓXIDO



COLUMNAS PEQUEÑAS

AMERICANA 29

HOLANDESA 27

OMEGA 14



FOTOS NO CONTRACTUALES

	Altura de la columna mm	Taladrado de la bandeja mm
Omega 14	140	Ø 50
Holandesa 27	300	Ø 25
Americana 25	250	Ø 50



PUBLICIDAD EN COLUMNAS

LOGOTIPOS Y ADHESIVOS ABOVEDADOS: EFECTO LUPA PARA UNA MAYOR VISIBILIDAD

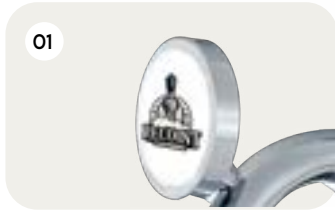

01



02



03



04



05



06



07

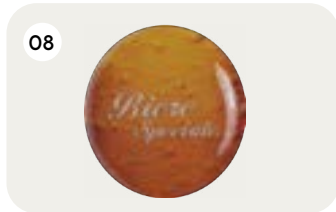

08



Número	Referencia	Talla
01	Medallón para lentes planas	Ø82 mm (desenroscable)
02	Lente plana	Ø82 mm
03	Lente de aumento	Ø82 mm
04	Medallón (efecto lupa)	Ø69 mm
05	Logotipo con efecto lupa	Ø69 mm (disponible sobre pedido)
06	Medallón redondo para adhesivos - 186C	Ø80 mm
07	Adhesivo redondo abovedado	Ø48 mm o Ø80 mm
08	Medallón redondo para adhesivos - Z0048	Ø48 mm

Referencia	Descripción
C0001	Tablero publicitario de madera para escribir con tiza



SOPORTES

01



02*

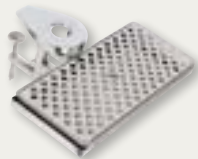

*Disponible con orificio de \varnothing 6/4
sólo sobre pedido

Número	Referencia	Descripción
01	167C000*00000	Soporte N°1 para montaje en columna con agujeros 5/4 - 4/4
02	169C000*00000	Soporte N°3 e accesorio para columna con agujeros 5/4 - 4/4 + bandeja de goteo 400X180 mm

03



Número	Referencia	Descripción
-	SOP-TRA-000-000-158	Soporte clam con bandeja 158
-	SOP-TRA-ANG-FER	Soporte angulo bandeja pintado
03	SOP-TRA-ANG-INX	Soporte ángulo inoxidable bandeja

02 GRIFOS



Válvulas de paso directo o de freno, Debitap, Ecotap o Event Tap. Hay una solución para cada necesidad. Puño estándar o personalizadas bajo pedido (póngase en contacto con nosotros)



ALPHA II®

MODELOS PATENTADOS



Número	Referencia	Descripción	Talla	Color
01	A3202	Alpha II 1/2"	L 13 mm - Ø 8 mm	Latón cromado
02	A3100	Alpha II frente dentado con dientes para la cola	-	Latón cromado
03	A3000	Alpha II compensador 1/2"	L 13 mm	Latón cromado
04	A3080	Alpha II compensador 1/2"	L 30 mm - JG 3/8	Latón cromado
05	A3201	Alpha II 1/2"	L 13 mm - Ø 8 mm	Tinte latón
06	A3101	Alpha II frente dentado con muescas para cola	-	Tinte latón
07	A3001	Alpha II frente dentado con muescas para cola	-	Tinte latón
08	A3081	Alpha II compensador 1/2"	L 30 mm - JG 3/8"	Tinte latón

Todos los grifos están disponibles en acabados de cromo arenado y cromo cepillado con un coste adicional.

Todos los mangos y extensiones de los grifos Alpha 1 son compatibles con los grifos Alpha 2.

¡Atención! Color "latón": recubierto por proceso PVD

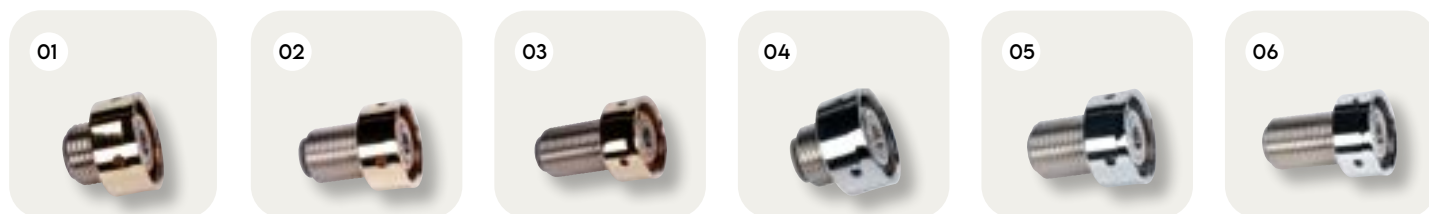

Número	Referencia	Descripción	Talla	Color
04	A4110	Cola Grifo	10 mm (parte fija + anillo)	Latón cromado
05	A4120	Cola Grifo	22 mm (parte fija + anillo)	Latón cromado
06	A4140	Cola Grifo	30 mm (parte fija + anillo)	Latón cromado
01	A4111	Cola Grifo	10 mm (parte fija + anillo)	Latón
02	A4121	Cola Grifo	22 mm (parte fija + anillo)	Latón
03	A4141	Cola Grifo	30 mm (parte fija + anillo)	Latón



ALPHA I



Número	Referencia	Descripción	Talla	Color
01	A2202	Alpha I 1/2"	L 13 mm - Ø 8 mm	Latón cromado
02	A2100	Alpha I frente dentado con dientes para mango	-	Latón cromado
03	A2000	Alpha I compensador 1/2"	L 13 mm	Latón cromado
04	A2080	Alpha I compensador 1/2"	L 30 mm - JG 3/8	Latón pulido
05	A2201	Alpha I 1/2"	L 13 mm - Ø 8 mm	Latón pulido
06	A2101	Alpha I frente dentado para cola de grifo	-	Latón pulido
07	A2001	Alpha I compensador 1/2"	L 13 mm	Latón pulido
08	A2081	Alpha I compensador 1/2"	L 30 mm - JG 3/8"	Latón pulido



Número	Referencia	Descripción	Talla	Color
01	A3110	Tuerca	10 mm (parte fija + anillo)	Latón cromado
02	A3120	Tuerca	22 mm (parte fija + anillo)	Latón cromado
03	A3140	Tuerca	30 mm (parte fija + anillo)	Latón cromado
04	A3111	Tuerca	10 mm (parte fija + anillo)	Latón pulido
05	A3121	Tuerca	22 mm (parte fija + anillo)	Latón pulido
06	A3141	Tuerca	30 mm (parte fija + anillo)	Latón pulido



COLAS DE GRIFO ALPHA A MEDIDA



Número	Referencia	Talla	Color
01	170C108*001	12 mm	Acero inoxidable pulido
02	170C108*002	25 mm	Acero inoxidable pulido
03	170C108*004	40 mm	Acero inoxidable pulido
04	170C108*005	50 mm	Acero inoxidable pulido
05	170C108*006	60 mm	Acero inoxidable pulido
-	Sobre pedido	Extensiones a medida	-

Todos los grifos están disponibles en acabados de cromo arenado y cromo cepillado con coste adicional.

OTROS MODELOS

DEBITAP

Número	Referencia	Descripción	Color
01	71C000*00001	Debitap - tuerca flotante	Acero inoxidable pulido

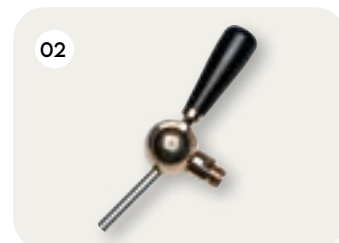
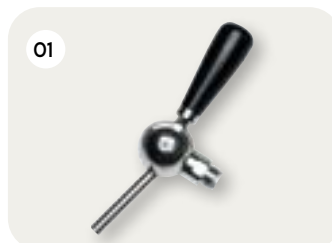

02	171C000*00401	Debitap - tuerca flotante	Latón dorado
----	---------------	---------------------------	--------------

DEBITAP SUPERFLOW

Número	Referencia	Descripción	Talla	Color
01	176C000*00001	Debitap superflow	12 mm filet 1/2"	Acero inoxidable pulido
-	176C000*00003	Debitap superflow	12 mm 12 filet 1/2"	Acero inoxidable dorado

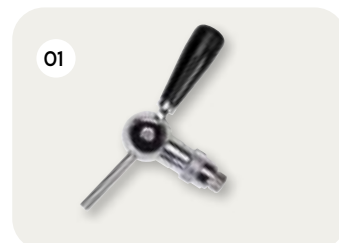

ECOTAP

Número	Referencia	Descripción	Color
01	173C200*00000	Ecotap	Cromado 1/2" - 5/8 Rosca 15 ó 35

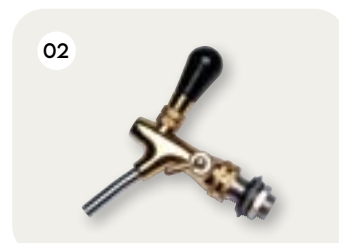
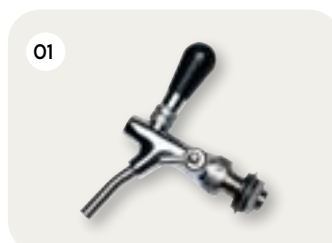

02	173C200*00010	Ecotap	Rosca de 15 o 35 mm
----	---------------	--------	------------------------



ISIDRO

Número	Referencia	Descripción
01	TAP-ISI-000-000-CRO	Grifo de corte lateral con compensador, Largo de cola trasera 15 mm y rosca 1/2 BSP - Jhon Guest de 3/8. Acabado cromado.
02	TAP-ISI-000-000-LAT	Grifo de corte lateral con compensador, Largo de cola trasera 15 mm y rosca 1/2 BSP - Jhon Guest de 3/8. Acabado en latón

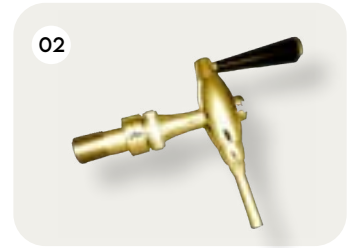
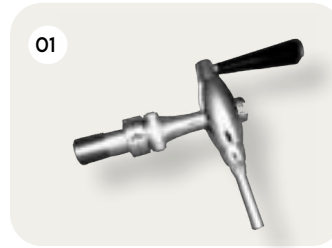

CON CONEXIÓN DE 45 DIENTES,
JHON GUEST DE 3/8



EVENT TAP

Referencia	Descripción
A8000	Event - tap : 25 mm filet 1/2 JG 3/8
A8001	Event - tap : tuerca de cáscara para vástago HF





POMOS/PUÑOS



Número	Referencia	Descripción	Color
01	R0092	Rosca M10	Cromada
02	R0093	Rosca M10	Cromada perla
03	R0091	Rosca M10	Latonada
04	R0094	Rosca M10	Satinada
05	R2014	Rosca M10	Modelo pequeño de baquelita negra
06	R2015	Rosca M10	Elegancia negra
07	R2016	Rosca M10	Elegancia blanca
08	R2016	Rosca M10	"Fontanería" - volante rojo
09	POM-TAP-LON-CUP-CRO	Pomo de acero -Largo	Cobre
10	POM-TAP-LON-IRO-CRO	Pomo de acero -Largo	Cromado
11	POM-TAP-LON-ORO-CRO	Pomo de acero -Largo	Oro

ENTRENADOR DE ESPUMA

Número	Referencia	Descripción	Talla	Color
01	A8580	Compensador Alpha II 1/2" con formador de espuma	L 30 mm JG 3/8	Latón cromado
-	A8582	Alpha II frontal 1/2" con conformador sin cola	-	Latón cromado
-	A8583	Alpha II frontal 1/2" con conformador sin cola	-	Tinte latón
-	A8581	Compensador Alpha II 1/2" con formador de espuma	L 30 mm JG 3/8	Tinte latón

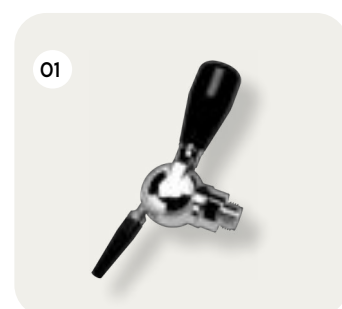

03

MOSTRADOR - BARRA

Fabricación de bandejas estándar o bandejas a medida para responder a todas las necesidades, sea cual sea el proyecto.

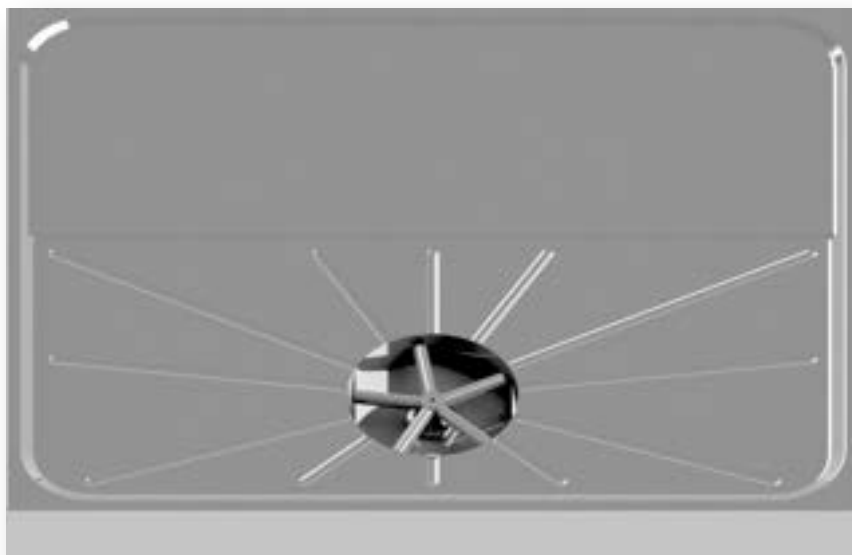



BANDEJAS Y MOJACOPAS

BANDEJAS DE ACERO INOXIDABLE

Referencia	Medidas	Bandeja de goteo
219C001	300x180x30 mm	Con rejilla perforada
220C000	400x180x30 mm	Con rejilla perforada
220C000	600x180x30 mm	Con rejilla perforada

Referencia	Medidas	Toda la parrilla
P40TG	400x400 X40 mm	Toda la parrilla
P50TG	500x400 X40 mm	Toda la parrilla
P60TG	600x400 X40 mm	Toda la parrilla
P70TG	700x400 X40 mm	Toda la parrilla
P80TG	800x400 X40 mm	Toda la parrilla
P10TG	1000x400 X40 mm	Toda la parrilla

Referencia	Medidas
205C100	400x400x40 mm
206C100	500x400x40 mm
207C100	600x400x40 mm
208C100	700x400x40 mm
209C100	800x400x40 mm
213C100	1000x400x40 mm

Referencia	Medidas
230	500x500x50 mm
231	600x500x50 mm
232	700x500x50 mm
233	800x500x50 mm
234	1000x500x50 mm

BANDEJAS - FREGADEROS

Referencia	Anchura x profundidad x altura
255C000*1	800x500x50 mm, equipado con: 2 fregaderos de 290x350 mm. 2 rebosaderos y 2 desagües
256C000*1	1000x500x50 mm, equipado con: 2 fregaderos de 290x350 mm izquierda, derecha, centrado, 2 rebosaderos y 2 desagües
257C000*1	1200x500x50 mm, equipado con: 2 fregaderos 290x350 mm izquierda, derecha, centrado, 2 rebosaderos y 2 desagües

SIN MOJACOPAS SIN DESAGUE



DISPONIBLE CON MOJACOPAS DE VIDRIO CON DESAGUE



ENJUAGAVASOS CON REJILLA COMPLETA

DISPONIBLE SIN MOJACOPAS O DESAGUE



DISPONIBLE CON O SIN MOJACOPAS DE VIDRIO CON DESAGUE





Referencia	Descripción
TRA-1000-400-40-INX	Bandeja inox embutida 1000*400*40
TRA-270-410-050-INX	Bandeja inox embutida 270*410*50
TRA-410-410-50-INX	Bandeja inox embutida de 410*410*50
TRA-510-410-50-INX	Bandeja inox embutida de 510*410*50
TRA-610-410-50-INX	Bandeja inox embutida 610*410*50
TRA-660-410-50	Bandeja inox embudita 660*410*50
TRA-710*410*410	Bandeja inox embudita 710*410*50
TRA-800-400-40-INX	Bandeja inox embudita 800*400*50
TRA-900-400-40-INX	Bandeja inox embutida 900*400*40

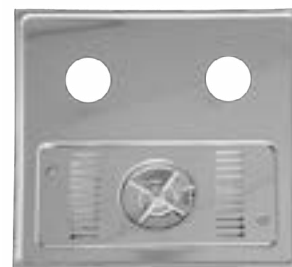

ESCURRIDOR-ENJUAGADOR



Incluye :
 - Rebosaderos, desagües y sifón incluidos
 - Profundidad de inmersión 220 mm

LLUVIA A MEDIAS

Referencia	Descripción
258C150*1	1500x500x50 mm, equipado con: 2 fregaderos de 290x350 mm, izquierda o derecha medio escurridor, 1 a 5 zócalos 2 rebosaderos, 2 coladores 6/4
259C100	2000x500x50 mm, equipado con: 2 fregaderos de 290x350 mm, izquierda o derecha medio escurridor, 1 a 5 zócalos 2 rebosaderos, 2 coladores 6/4
225C00*00001	Suplemento para enjuagadoras de vidrio

MEDIA PARRILLA

Referencia	Descripción
258C150*0	1500x500x50 mm, equipado con: 2 fregaderos de 290x350 mm, izquierda o derecha escurridor de media rejilla, de 1 a 5 zócalos 2 rebosaderos, filtros de 6/4
259C000	2000x500x50 mm, equipado con: 2 fregaderos de 290x350 mm, escurridor de media rejilla a la izquierda o a la derecha, de 1 a 5 zócalos 2 rebosaderos, filtros de 6/4

Aquí tiene algunos ejemplos de nuestras bandejas a medida:



EXTENSIÓN DE BANDEJA



DROSSERET





MOJACOPAS Y ACCESORIOS

MOJACOPAS DE VIDRIO Y ACCESORIOS

Modelo	Descripción
P1668	Enjuagadora de vidrio 48 BC - Ø 114 mm
P2004	Portavasos 48 BC NIK - Ø 114 mm
P2005	Enjuagadora de vidrio 48 BC
P2007	48 BC enjuagador de lentes bolsa sellada
P6300	Enjuagadora de vidrio 48 BC (modelo antiguo Ø 102 mm)
P2004R	RV 48 BC P.M. vertical (modelo antiguo Ø 102 mm)



MOJACOPAS DE VIDRIO XT

Nº	Referencia	Descripción
01	225C000*00500	Enjuagadora de cristal XT para bandejas de goteo (manguera flexible incluida) • El nuevo diseño evita y minimiza el riesgo de transferencia de bacterias.
02	-	Enjuagadora de vidrio de 2 piezas, fácil de instalar!

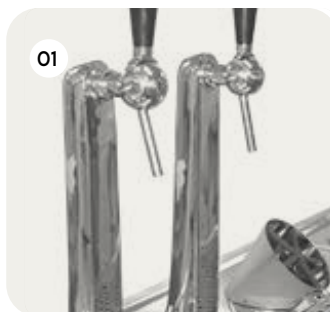

ACCESORIOS

Referencia	Descripción
263	Rebosadero
264	Grifo de agua fría
265	Grifo mezclador
266	Cepillo lava vasos
273	Cepillo flautas de cristal
268	Descarga combinada
269	Sifón
271	Cortador de espuma
272	Copa



04

ENFRIADORES DE BEBIDAS



Nuestros frigoríficos se adapta a cada instalación
(incluidas las más complejas).



V-30



Descripción:	Refrigerador de líquidos V-30
Peso bruto:	27 kg
Ancho:	37 cm
Largo	34 cm
Alto	62,50 cm
Potencia frigorífica:	290 W
Tensión:	220 V
Frecuencia:	50 Hz
Consumo:	2,5 A
Motor Agitador:	Flojet 2 m
Chasis:	Acero inoxidable 430
Rejillas:	Acero Zincado
Compresor:	DEL 7.5CN R290 (1/3 CV)
Condensador:	10x4 D220A 4S
Ventilador:	5 W
Evaporador:	Cobre 3/8
Separador de Líquidos:	Cobre 20 mm
Filtro:	filtro molecular
Control de Hielo:	AL-908
Sonda:	Para Tubo 3/8 550 mm
Carga de Gas:	115 gramos R290
Termostato:	Electrónico
Caja de conexiones:	Plástico ignífugo embutido en la parte frontal.
Cuba:	365x365 con rebosadero
Volumen de Agua:	15 L
Reserva de Hielo:	10 kg



Modelo	V-50	V-100
Descripción:	Refrigerador de líquidos V-50	Refrigerador de líquidos V-100
Peso bruto:	35 Kg	42 Kg
Ancho:	38,00 cm	43 cm
Largo:	38,00 cm	43 cm
Alto:	69,50 cm	72 cm
Potencia frigorífica:	555 W	290 W
Tensión:	220 V	220 V
Frecuencia:	50 Hz	50 Hz
Consumo:	2,75 A	2,5 A
Motor Agitador:	Floject 7m-30W-0,14 A	Floject 7m-30W-0,14 A
Chasis:	Acero Inoxidable 430.	Acero Inoxidable 430
Rejillas:	Acero Zincado	Acero Zincado
Compresor:	DLE 7.5CN R290	DLE 7.5CN R290 (1/3CV)
Condensador:	10x4 D220A 4S	10x4 D220A 4S
Ventilador:	5 W	5 W
Evaporador:	Cobre 3/8	Cobre 3/8
Separador de Líquidos:	Cobre 20 mm	Cobre 20 mm
Filtro:	Cerámico Danfos	Cerámico Danfos
Control de Hielo:	AL-908	AL-908
Sonda:	Para Tubo 3/8 550 mm	Para Tubo 3/8 550 mm
Carga de Gas:	115 gramos R290	130 Gramos R290
Termostato:	Electrónico	Electrónico
Caja de conexiones:	Plástico ignífugo embutido en la parte frontal.	Plástico ignífugo embutido en la parte central
Cuba:	365x365 con rebosadero	410x410 con rebosadero
Volumen de Agua:	22 L	45 L
Reserva de Hielo:	16 kg	28 kg



Modelo	V-200	V-400
Descripción:	Refrigerador de bebidas V-200.	Refrigerador de bebidas V-400
Peso bruto:	53 Kg	70,00 Kg
Ancho:	49,50 cm	65,00 cm
Largo:	49,50 cm	65,00 cm
Alto:	85,50 cm	92,00 cm
Potencia frigorífica:	1000 W	850 W
Tensión:	230 V	230 V
Frecuencia:	50 Hz	50 Hz
Consumo:	4,00 A	2,60 A
Motor Bomba:	Floject 7m-30W-014 A	Floject 12m-60W-027 A
Chasis:	Acero Inoxidable	Acero Inoxidable
Rejillas:	Acero Zincado	Acero Zincado
Compresor:	SC 15MNX R290 3/4CV	SC 15MNX R290
Condensador:	9x4 D270A 4S	9x4 D270A 4S
Ventilador:	5 W	5 W
Evaporador:	Cobre 3/8	Cobre 3/8
Separador de Líquidos:	Cobre 20 mm	Cobre 20 mm
Filtro:	Cerámico Danfos	Cerámico Danfos
Control de Hielo:	AL-908	AL-908
Sonda:	Para Tubo 3/8 550 mm	Para Tubo 3/8 550 mm
Carga de Gas:	149 gramos R290	165 gramos R290
Termostato:	Electrónico	Electrónico
Caja de conexiones:	Plástico ignífugo embutido en la parte frontal	Plástico ignífugo embutido en la parte frontal
Cuba:	485x485 con rebosadero	645x645 con rebosadero
Volumen de Agua:	75 L	150 L
Reserva de Hielo:	50 kg	125 kg

05

BARRILEROS



Nuestros frigoríficos para barriles son adecuados para todo tipo de cervezas y establecimientos **(bajo el mostrador, en la bodega o para almacenamiento)**



FRIGORÍFICOS CON BARRILES O ALMACENAMIENTO

FRIGORÍFICO CON BARRILES CON MUEBLE IZQUIERDO DISPONIBLE SOBRE PEDIDO, PARA ESTA GAMA, LAS COLUMNAS Y BANDEJAS NO ESTÁN INCLUIDAS.



Referencia	Descripción
524C001*05500A	<p>Talla (L): 2x20 L para 2 barriles Dimensiones (AnxPrxAl): 620x590x820/880 mm Unidad de refrigeración integrada (extraíble) Acabado: Skinplate Potencia: 345 W</p> <p>Sólo disponible con unidad derecha</p>



524C001*08800A	<p>Talla (L): 4x20 L * 1x30 L * 1x50 L Para 4 barriles Dimensiones exteriores (AnxPrxAl): 880x590x820/880 mm Dimensiones interiores: 500x500x765 mm Unidad de refrigeración incorporada (extraíble) Acabado: Skinplate Potencia: 345 W</p>
----------------	--



524C001*11100A	<p>Talla (L): 6x20 L * 1x30 L * 1x50 L para 6 barriles Dimensiones exteriores (AnxPrxAl): 1110x590x820/880 mm Dimensiones interiores: 730x500x765 mm Unidad de refrigeración integrada (extraíble) Acabado: acero gris antracita Potencia: 345 W</p>
----------------	---



524C001*13500A	<p>Talla (L): 8x20 L * 2x30 L * 2x50 L para 8 barriles Dimensiones exteriores (AnxPrxAl): 1350x590x820/880 mm Dimensiones interiores: 970x500x765 mm Unidad de refrigeración integrada (extraíble) Acabado: Skinplate Potencia: 345 W</p>
----------------	--



MONOBLOC "EXTRAÍBLE"
 RÉF : 785C000*00001





FRIGORÍFICO CON BARRILES DE 1 GRIFO*

Referencia	Descripción
-	Talla (L): Frigo con barriles 2x20L Dimensiones (AnxPrxAl): 620x590x820/880 mm 1 columna americana satinada 1 tirador 1 bandeja de media rejilla 500x400 mm con enjuaga vasos
302C000*01500	1 regulador PC de 2 etapas y 1,5 bar 1 kit de conexión para 1 tubo de cerveza 1 kit de refrigeración de columna (siempre montado)
Opción:	524C001*ROU01 - Móvil: 4 ruedas Ø 125 mm (2 con freno)



FRIGORÍFICO CON BARRILES DE 2 GRIFOS*

Referencia	Descripción
-	Talla (L): Frigo con barriles 4x20 L Dimensiones (LxPxH): 880x590x820/880 mm 2 columnas americanas satinadas 1 cajón 1500x400 mm encimera de media rejilla con enjuagador de cristal
302C000*01500	1 regulador PC de 2 etapas y 1,5 bar 1 kit de conexión para 2 conductos de cerveza
524C000*VEN01	1 kit de refrigeración de columna (siempre instalado)
Opción:	524C001*ROU02 - Móvil: 6 ruedas Ø 125 mm (2 con freno)



FRIGORÍFICO CON BARRILES DE 3 GRIFOS*

Referencia	Descripción
-	Talla (L): Frigo con barriles 6x20L Dimensiones (LxPxH): 1110x590x820/880 mm 3 columnas americanas satinadas 1 cajón 1600x400 mm encimera de media rejilla con enjuagador de cristal
302C000*01500	1 regulador PC de 2 etapas y 1,5 bar 1 kit de conexión para 3 conductos de cerveza
524C000*VEN01	1 kit de refrigeración de columna (siempre instalado)
Opción:	524C001*ROU02 - Móvil: 6 ruedas Ø 125 mm (2 con freno)



FRIGORÍFICO CON BARRILES DE 4 GRIFOS*

Referencia	Descripción
-	Talla (L): Frigo con barriles 8x20L Dimensiones (LxPxH): 1350x590x820/880 mm 4 columnas americanas satinadas 1 cajón 1600x400 mm encimera de media rejilla con enjuagador de cristal
302C000*01500	1 regulador PC de 2 etapas y 1,5 bar 1 kit de conexión para 4 conductos de cerveza
524C000*VEN01	1 kit de refrigeración de columna (siempre instalado)
Opción:	524C001*ROU02 - Móvil: 6 ruedas Ø 125 mm (2 con freno)



*Posibilidad de cambiar la apariencia (diferente columna, diferente bandeja, etc.).

06

INSTALACIONES MÓVILES Y FIESTA



Ningún evento sin el equipo adecuado. Hielo seco o bancos de hielo. Fijos o móviles. Impresión a presión de calidad.

Codifiesta : disponible a partir de mayo 2024!



GAMA FIESTA



FIESTA 35

V35



F100



F200



FIESTA	Codifiesta	V-100	V-200
Peso bruto Kg:	27,00	42,00	53,00
Ancho cm:	37,00	43,00	49,50
Largo cm:	34,00	43,00	49,50
Alto cm:	62,50	72,00	85,50
Potencia frigorifica:	555 W	555 W	770 W
Tensión:	220 V	220 V	230 V
Frecuencia:	50 HZ	50 Hz	50 Hz
Consumo:	2.75 A	2,75 A	2,60 A
Motor Bomba:	SAP Bir-6T 3 salidas 1 Etapa	Floject 7m-30W-0,14 A	Floject 7m-30W-014 A
Chasis:	Acero Inox 430	Acero Inoxidable 430	Acero Zincado
Rejillas:	Acero Zincado	Acero Zincado	Acero Zincado
Compresor :	DLE 7.5CN R290	DLE 7.5CN R290	SC 15MNX R290
Condensador:	10x4 D220A 4S	10x4 D220A 4S	9x4 D270A 4S
Ventilador:	5 W	5 W	5 W
Evaporador:	Cobre 3/8	Cobre 3/8	Cobre 3/8
Separador de Líquidos:	Cobre 20 mm	Cobre 20 mm	Cobre 20 mm
Filtro:	Filtro Molecular	Cerámico Danfos	Cerámico Danfos
Control de hielo:	AL-908	AL-908	AL-908
Sonda:	Para Tubo 3/8 550 mm	Para Tubo 3/8 550 mm	Para Tubo 3/8 550 mm
Carga de Gas:	115 gramos R290	130 Gramos R290	149 gramos R290
Termostato:	Electronico	Electrónico	Electrónico
Caja de conexiones:	Caja icombustible de plastico embutida	Caja icombustible de plastico embutida	Caja icombustible de plastico embutida
Cuba:	365x365 con rebosadero	410x410 con rebosadero	485x485 con rebosadero



ROLL BAR - G88

ROLL BAR - G88

G88 2 Grifos



Descripción

Dimensiones : 865x530x1504 mm (AnxPrxAI)

1 Banco 1/2 HP 90 L

2 serpentines + agitador de 2500 rpm

1 Escurridor semi-ranurado 800x500 mm - 2 agujeros

2 USA 1G cepillado - no iluminado

4 Ruedas diametro. 125 (2 con frenos)

Con orificios para sombrilla

Panel amovible

Opcional: Iluminación de columna + estante de servicio

También disponible en : G128 : 1265x530x1000 mm
G158 : 1565x530x1000 mm



G88 Lavadero

Descripción

Dimensiones : 865x530x1200 mm (AnxPrxAI)

1 lavadero de acero inoxidable 800x500 mm

2 fregaderos en el centro y accesorios

Opcional: bandeja para servir

También disponible en : G128 : 1265x530x1000 mm
G158 : 1565x530x1000 mm



G88 Reposa vasos

Descripción

1 Chasis de acero inoxidable, 865x530x1000 mm (AnxPrxAI)

Paneles blancos desmontables

1 Escurridor de acero inoxidable 800x500 mm, para vasos

Accesorios

Opcional: bandeja para servir

También disponible en : G108 : 1080x530x1000 mm





ROLL BAR GT

GT108 - Grifo



Descripción

Dimensiones : 1080x530xHT 1504 mm (AnxPrxAl)

2 estantes plegables 460x530 mm

Longitud total abierta: 2000 mm

Longitud total cerrada: 1150 mm

1 Banco 1/2 HP 90 L

2 bobinas 25m 7/8 + agitador 2500 rpm

1 Escurridor medio grano 1000x500 mm - 2 agujeros

2 USA 1G no iluminado, sencillo, cepillado

4 ruedas Ø 125 mm (2 con freno)

Con orificios para sombrillas y paneles blancos desmontables

Opcional: Iluminación de columna + estante de servicio

También disponible como GT 108 Wash y GT 108 Glass Rest



GT 158



Descripción

Dimensiones : 1600x530xHT 1500 mm (AnxPrxAl)

2 estantes plegables 460x530 mm

Longitud total abierta: 2480 mm

1 Bandeja de goteo semi-corrugada 1500x500x50 mm

2 fregaderos, 2 desagües, 1 grifo de caño móvil

2 americano 1T cepillado

1 banco 1/2 HP 90 L

2x25 m 7/8 bobinas + 2500 rpm agitador

4 ruedas 125 mm (2 con freno)

Con orificios para sombrillas y paneles blancos desmontables

Opcional: Iluminación de columna + estante de servicio



GT 158 XL



Descripción

Dimensiones: 1600x630x1500 mm (AnxPrxAl)

Longitud total con estantes: 2480 mm

2 estantes plegables de 460x530 mm

1 banco 3/4 HP 144L. Extra Large / Banco de hielo 80 kg

2 entronques+ agitador 2500T y + 2 columnas + 2 grifos + desagüe

1 escurridor semi-ranurado 1500x590 mm, 2 agujeros - a medida

2 USA 1 G - cepillado

4 ruedas diámetro 125, 2 con frenos

Con orificios para sombrilla - paneles desmontables

Como alternativa: con 3 columnas USA 1G
con 4 columnas USA 1G





SPEEDTAP

Descripción

Dimensiones (AnxPrxAI): 1500x620x1337 mm

4 grifos Alpha II

Columna: regulable en altura e inclinación

Compresor: 3/4 CV - R290

Tensión: 230V / 50Hz - 5,10 A

Potencia frigorífica a 0°C: 2714 W

Consumo de electricidad a 0°C: 1050 W

Termostato: -2C° a +10C° (mecánico)

Banco de hielo máximo: 85 kg

4 Bobinas de 25 m

4 Ruedas grandes con frenos

Baño de agua: 144 litros

Regulador de CO2 integrado

Grifo de vaciado del depósito

1 Lote de 3 paneles grises

3 bandejas de aluminio para 16 tazas incluidas



EQUIPAMIENTO OPCIONAL:

- ELECCIÓN DEL CABEZAL DEL PIERCING

Vídeo de demostración en:

<https://youtu.be/bISQKOPeNNk>





MOSTRADORES ABATIBLES

Mostadore abatible T107

Descripción

1 Chasis de acero inoxidable, 1070x535x1000 mm (AnxPxAl)

Equipado con un escurridor de acero inoxidable ranurado de 1000x500 mm para vasos y accesorios

Equipado con una enjuagadora de acero inoxidable de 1000x500 mm
2 fregaderos y accesorios

Otros tamaños disponibles previa solicitud.



Mostrador de servicio

Descripción

TS150

1 Chasis de acero inoxidable 1500x300x1100 mm (AnxPxAl)



CREACIONES A MEDIDA PERSONALIZA TU MOSTRADOR





ACCESORIOS

TAPÓN DE GOMA

Referencia	Descripción
PLG-GOM-1P-00	Tapón de goma de 1 producto
PLG-GOM-2P-1A	Tapón goma de 2 producto + 1 agua
PLG-GOM-3P-1A	Tapón goma de 3 producto + 1 agua
PLG-GOM-4P-1A	Tapón goma de 4 producto + 1 agua
PLG-GOM-5P-1A	Tapón goma de 5 producto + 1 agua



TERMOSTATOS

Referencia	Descripción
REC-COL-0AL-101-DIN-13P	Termostato al 101 DINFER 13 pins
REC-COL-0AL-108-DIN-08P	Termostato al -928 DINFER 8 pins
REC-COL-0AL-908-DIN-08P	Termostato al -908 DINFER 8 pins
REC-COL-0DI-EWL-050-100	Termostato digital ELIWELL -50 a 100°C
REC-COL-0IC-DIN-000	Termostato IC 200 DINFER

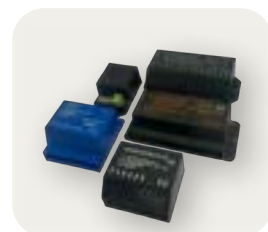

CABEZALES

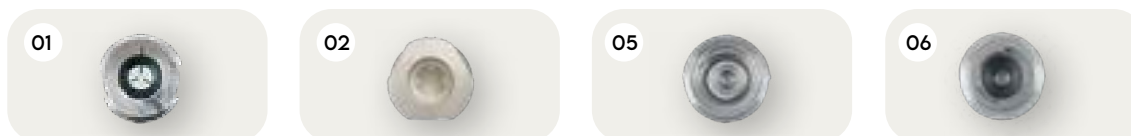

Número	Referencia	Descripción
01	HED-000-000-00A	Cabezal Tipo A
02	HED-000-000-00K	Cabezal Keykeg
-	HED-000-000-00L	Cabezal Tipo L
-	HED-000-000-00M	Cabezal Tipo M
05	HED-000-000-00S	Cabezal Tipo S
06	HED-000-000-00U	Cabezal Tipo U
-	HED-000-000-TOP	Cabezal Tipo Vitop



AGITADOR Y BOMBAS



Número	Referencia	Descripción
05	9020C10*00225	Agitador - mano. altura 2 m (agitador Totton)
-	F2011	Agitador SP C51 - mano. altura 6 m - 30 W - 0,14 A
01	F2012	Agitador SPC42 - mano. altura 11 m - 60 W - 0,27 A
-	F2013	Agitador SPC43 - mano. alta. 16 m - 90 W - 0,41 A
03	F2014	Agitador SPC44 - mano. alta. 23 m - 90 W - 0,41 A
04	F2021	Agitador SPC51 - mano. altura 6 m - 30 W - 0,14 A - equipado
-	F2022	Agitador SPC42 - altura mano. 11 m - 60 W - 0,27 A - montado
02	F2023	Agitador SPC43 - mano. alta. 16 m - 90 W - 0,41 A - equipado
-	F2024	Agitador SPC44 - mano. alta. 23 m - 90 W - 0,41 A - equipado
-	F1781	Agitador de agitación sumergido - 9 W - 0,20A - 800 L/H
-	F1700	Adaptador enchufe Feller/enchufe euro
-	F1702	Prolongación de cable de 30 cm para toma de hélice



Número	Referencia	Descripción
01	BOM-FLOJ-000-000	Bomba eléctrica flojet bevjet compact
-	BOM-FLOJ-308-104	Bomba neumática flojet G55G012A 3/8-1/4
-	MODG551012A	Bomba floject modelo G551012
-	MODG55G012A	Bomba floject modelo G551012A

TUBO LÚPULUS Y CO2

Referencia	Descripción	Color
PIT-LDP-102-BLA-152M	LLDPE 1/2" X 6.35mm ROLLO 152metros	Black
PIT-LDP-308-BLA-152M	LLDPE 3/8" X 6.35mm ROLLO 152metros	Black
PIT-LDP-308-BLU-152M	LLDPE 3/8" X 6.35mm ROLLO 152metros	Azul
PIT-LDP-308-GRE-152M	LLDPE 3/8" X 6.35mm ROLLO 152metros	Verde
PIT-LDP-308-NAT-152M	LLDPE 3/8" X 6.35mm ROLLO 152metros	Natural
PIT-LDP-308-RED-152M	LLDPE 3/8" X 6.35mm ROLLO 152metros	Rojo

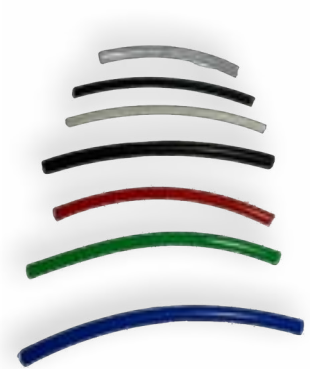

PITÓN CONTACTO Y INUNDACIÓN

Número	Referencia	Descripción
01	PIT-COT-1L-2A-50M	Pitón de contacto 1 producto
-	PIT-COT-2L-2A-50M	Pitón de contacto 2 productos
-	PIT-COT-3L-2A-50M	Pitón de contacto 3 productos
-	PIT-COT-4L-2A-50M	Pitón de contacto 4 productos
-	PIT-COT-5L-2A-50M	Pitón de contacto 5 productos
-	PIT-COT-5L-2A-50M	Pitón de contacto 5 productos
02	PIT-INU-1L-1A-50M	Pitón de inundación 1 producto
-	PIT-INU-2L-1A-50M	Pitón de inundación 2 productos
-	PIT-INU-3L-1A-50M	Pitón de inundación 3 productos
-	PIT-INU-4L-1A-50M	Pitón de inundación 4 productos



CONDICIONES GENERALES DE VENTA RECOINT SISTEMAS INTEGRALES, S.L.

1- FUERZA OBLIGATORIA DE LAS PRESENTES CONDICIONES GENERALES DE VENTA.

Las presentes condiciones generales de RECOINT SISTEMAS INTEGRALES, S.L. son las únicas que se aplican en las relaciones contractuales entre RECOINT SISTEMAS INTEGRALES, S.L. y el cliente (en lo sucesivo denominado «el comprador») salvo que se acuerde lo contrario de manera expresa y por escrito. El Comprador reconoce expresa e incondicionalmente que renuncia a sus propias condiciones generales o particulares. En caso de contradicción entre las presentes condiciones generales y las condiciones particulares de RECOINT SISTEMAS INTEGRALES, S.L., tal como se mencionan en los documentos contractuales, se dará prioridad a las condiciones generales de RECOINT SISTEMAS INTEGRALES, S.L. En caso de contradicción entre, por una parte, las condiciones particulares de la RECOINT SISTEMAS INTEGRALES, S.L., mencionadas en la oferta y/o la confirmación de pedido, y, por otra, las disposiciones mencionadas en el albarán de entrega, estas últimas se considerarán objeto del acuerdo entre las partes. La nulidad y/o inoponibilidad eventual(s) total(s) o parcial(s) de una o varias disposiciones de las presentes condiciones no afectarán a la validez de las demás disposiciones.

2- ÁMBITO DE APLICACIÓN

Las presentes condiciones generales son aplicables a la venta por RECOINT SISTEMAS INTEGRALES, S.L. de todos los productos y servicios que pertenezcan a la gama de productos comercializados y a las prestaciones de servicios proporcionadas por RECOINT SISTEMAS INTEGRALES, S.L..

3- GENERALIDADES

SUMINISTRO incluye solo los elementos especificados en la oferta de RECOINT SISTEMAS INTEGRALES, S.L.. La oferta de RECOINT SISTEMAS INTEGRALES, S.L. tendrá una validez de un mes a partir de su emisión, salvo que se especifique lo contrario en la oferta. Los precios y la información relativa a la OFERTA que figuran en los catálogos, folletos y tarifas se dan únicamente a título indicativo, reservándose la RECOINT SISTEMAS INTEGRALES, S.L. el derecho de modificar, sin previo aviso, las características y los equipos de sus productos sin que ello pueda dar lugar a ninguna reclamación o reducción de precio.

4- OBLIGACIONES CONTRAÍDAS POR LOS AGENTES Y EMPLEADAS DE LA SA VERVENNE ET VAN BELLE

Las obligaciones contraídas por los agentes y empleados de RECOINT SISTEMAS INTEGRALES, S.L., sean cuales fueren, sólo serán vinculantes para RECOINT SISTEMAS INTEGRALES, S.L. si esta última las ha ratificado mediante una confirmación de pedido o las ha cumplido. La ejecución por RECOINT SISTEMAS INTEGRALES, S.L. de las obligaciones, por una parte, y la aceptación por el Comprador de esta ejecución por RECOINT SISTEMAS INTEGRALES, S.L., por otra, hacen suponer que el Comprador pidió dicha ejecución a RECOINT SISTEMAS INTEGRALES, S.L..

5- OBJETO DEL CONTRATO

El objeto del contrato está determinado por la oferta y/o la confirmación del pedido y/o el albarán de entrega de SA VERVENNE ET VAN BELLE. Las ofertas y confirmaciones de pedido de la SA VERVENNE Y VAN BELLE son válidas únicamente para las características descritas en ellas. Las características que figuran en los pliegos de condiciones, planos u otros documentos a los que SA VERVENNE ET VAN BELLE no se refiere expresamente, no le serán oponibles, sin perjuicio del derecho de RECOINT SISTEMAS INTEGRALES, S.L. a invocar la aplicación de estas condiciones. En caso de contradicción entre las disposiciones de la oferta y las de la confirmación del pedido, se considerarán objeto del contrato las disposiciones de la confirmación del pedido. En caso de contradicción entre las disposiciones de la confirmación del pedido y las del albarán de entrega, se considerará irrefutable que el Comprador, tras recibir la confirmación del pedido, ha solicitado oralmente una modificación de la cantidad y/o de la calidad del producto pedido. Se considerará entonces que el producto pedido corresponde a las disposiciones del albarán de entrega. Mediante la firma del albarán, el Comprador reconoce expresamente que ha pedido lo que se menciona en este albarán.

Cualquier cancelación de pedido por parte del Comprador debe ser notificada a la RECOINT SISTEMAS INTEGRALES, S.L. exclusivamente por carta certificada o por correo electrónico al menos 15 días antes de la fecha de entrega.

Toda cancelación conlleva de pleno derecho y sin aviso previo la obligación de pago por el Comprador a RECOINT SISTEMAS INTEGRALES, S.L. de una indemnización global y no reducible del 10% del valor de la entrega cancelada.

6- PRECIOS Y CONDICIONES DE PAGO

Salvo acuerdo en contrario y por escrito, los precios se mencionan HTVA y sin descuento, descuento o deducción y no incluyen el costo de transporte del SUMINISTRO hasta el destino indicado por el Comprador. Para la redacción de facturas de 12,50€ y menos, se reclamará una suma de 2,50€ en concepto de participación en los gastos administrativos.

Las facturas de resolución de problemas y de retirada de mercancías serán pagaderas al contado, salvo acuerdo especial entre las dos partes. Todas las demás facturas se pagan dentro de los 30 días de la fecha de facturación.

7- RESERVA DE PROPIEDAD

RECOINT SISTEMAS INTEGRALES, S.L. se reserva la propiedad del SUMINISTRO vendido hasta su pago completo y efectivo en principal, intereses y gastos. A falta de liquidación de la factura en el plazo convenido, RECOINT SISTEMAS INTEGRALES, S.L. podrá reanudar el SUMINISTRO y, en su caso, pronunciar la resolución del contrato. Los posibles anticipos ya pagados le serán adquiridos a cambio del disfrute de las mercancías de que se haya beneficiado el Comprador. Sin embargo, la carga de los riesgos que pueda sufrir el SUMINISTRO se transferirá al Comprador en el momento de la entrega. Hasta el cobro completo, el SUMINISTRO no podrá ser revendido o transferido sin el consentimiento previo de RECOINT SISTEMAS INTEGRALES, S.L. y mediante una cesión como garantía de los créditos por nacer de la reventa de dicho SUMINISTRO. El Comprador está obligado a informar a RECOINT SISTEMAS INTEGRALES, S.L. lo antes posible en caso de acción de incautación, requisa, confiscación o cualquier otra medida realizada por terceros sobre el SUMINISTRO que pueda poner en entredicho el derecho de propiedad de RECOINT SISTEMAS INTEGRALES, S.L.

8- PLAZO DE ENTREGA

Salvo disposición en contrario, el plazo de entrega será indicativo. Un retraso en la entrega no puede en ningún caso justificar la anulación del pedido. RECOINT SISTEMAS INTEGRALES, S.L. queda liberada en cualquier caso de su compromiso de entregar en el plazo convenido si las condiciones de pago de las entregas anteriores no han sido respetadas por el Comprador o en presencia de un caso fortuito o de fuerza mayor o de cualquier otro acontecimiento independiente de la voluntad de RECOINT SISTEMAS INTEGRALES, S.L., tales como: huelga, epidemia, estado de guerra, requisa, incendio, inundación, accidente de herramientas, desecho de piezas importantes durante la fabricación, perturbaciones en los transportes o en las redes de información, interrupción del suministro de materias primas o de fuentes de energía y, en general, cualquier causa que implique un cese total o parcial de la actividad de RECOINT SISTEMAS INTEGRALES, S.L. o de cualquiera de sus proveedores, subcontratistas o transpor-

tistas. RECOINT SISTEMAS INTEGRALES, S.L. notificará a su debido tiempo al Comprador la ocurrencia de cualquiera de los acontecimientos antes mencionados, que no podrá reclamar la modificación de las condiciones de pago, la anulación de su pedido o el pago de indemnización o penalización.

9- RETRASO O IMPAGO

Toda factura impagada al vencimiento será, de pleno derecho, incrementada con una indemnización a tanto alzado del 10% y con un interés del 10% el año a partir del día siguiente a la fecha de vencimiento mencionada en la factura hasta el pago completo. La falta de pago dará lugar a la exigibilidad inmediata de todas las cantidades adeudadas debido al pedido en cuestión, hayan caducado o no, y a la suspensión de todos los pedidos pendientes, sin perjuicio de cualquier otra vía de acción.

10- RECLAMACIONES

Todas las reclamaciones del Comprador relativas a las facturas emitidas por RECOINT SISTEMAS INTEGRALES, S.L. y/o relacionadas con el SUMINISTRO deberán: para ser válidos, ser formuladas por correo certificado con acuse de recibo dirigido a RECOINT SISTEMAS INTEGRALES, S.L. en un plazo de 8 días naturales a partir de la recepción de la factura/SUMINISTRO.

11- GARANTÍA

El SUMINISTRO está garantizado contra cualquier falta de conformidad o defecto oculto dentro de los límites especificados a continuación:

1. Material de fontanería (columnas, grifos, material de mostrador y bodega): garantía de 12 meses a partir de la entrega, quedando entendido que después de 6 meses, los gastos de desplazamiento no están incluidos en la garantía en caso de sustitución del cliente.
2. Equipo frigorífico: garantía de 2 años que cubre piezas, gastos de desplazamiento, circuito de gas, termostato, ventilador, condensador, compresor y otros defectos. Las juntas de las puertas están cubiertas durante 12 meses, salvo en caso de manipulación incorrecta o falta de mantenimiento. El Comprador llevará a cabo por cuenta propia el mantenimiento del aparato de refrigeración como buen padre de familia, de acuerdo con el manual de instrucciones suministrado con el aparato. Asimismo, se compromete a no introducir ni hacer que se introduzcan modificaciones ni complementos en el SUMINISTRO sin autorización previa por escrito de RECOINT SISTEMAS INTEGRALES, S.L..

No están expresamente cubiertos por la garantía: la limpieza del condensador, la sustitución de una lámpara, el ajuste del termostato y la descarga obstruida por el agua de condensación. La garantía queda excluida en caso de defecto debido a falta de mantenimiento o supervisión, uso inadecuado o negligencia del Comprador, en caso de defecto relacionado con factores externos (fuerza mayor, hechos ilícitos del Comprador o de un tercero) en caso de defecto relacionado con el desgaste normal de la cosa y en caso de modificación del SUMINISTRO sin el acuerdo expreso de la RECOINT SISTEMAS INTEGRALES, S.L. La ausencia o el daño de la etiqueta de trazabilidad provocará automáticamente la exclusión de la garantía.

12- IMPUESTOS

Todos los derechos, impuestos y gravámenes de cualquier especie, cualquiera que sea el momento en que hayan nacido estos derechos, impuestos o impuestos, son exclusivamente a cargo del Comprador cuando se refieren a la ejecución del contrato.

13- RESPONSABILIDAD

La responsabilidad de RECOINT SISTEMAS INTEGRALES, S.L. se limitará estrictamente a las obligaciones estipuladas en las presentes Condiciones Generales y, en cualquier caso, a los daños materiales directos y previsibles, que estén limitados al importe necesario para la rehabilitación del SUMINISTRO. Si la rehabilitación del SUMINISTRO es imposible, la intervención de la RECOINT SISTEMAS INTEGRALES, S.L. se limitará al 50% del precio de compra durante el primer año después de la compra, al 25% del precio de compra entre el primer y el segundo año y al 10% entre el segundo y el tercer año. Después del tercer año, no se requerirá ninguna intervención. Con exclusión de la falta grave de RECOINT SISTEMAS INTEGRALES, S.L. y de la reparación de los daños corporales, RECOINT SISTEMAS INTEGRALES, S.L. no estará obligada a ninguna otra indemnización. La responsabilidad de la RECOINT SISTEMAS INTEGRALES, S.L. no podrá en ningún caso ser buscada por el Comprador para reparar daños inmateriales, consecutivos o no, como consecuencia del SUMINISTRO, tales como lucro cesante, pérdida de explotación y/o de información, perjuicio comercial, etc. Cualquier disposición contraria acordada por el Comprador con cualquier tercero comprador o usuario del SUMINISTRO será inaplicable a RECOINT SISTEMAS INTEGRALES, S.L. Esta limitación de responsabilidad constituye una condición esencial y determinante del compromiso de RECOINT SISTEMAS INTEGRALES, S.L.

14- LEGISLACIÓN APLICABLE - JURISDICCIÓN

Todos los contratos de venta y de prestación de servicios de SUMINISTRO celebrados por RECOINT SISTEMAS INTEGRALES, S.L. están sujetos al Derecho belga. Todo litigio cuya solución amistosa no se haya podido obtener será llevado ante los Tribunales de Bruselas y, en su caso, ante la Justicia de Paz del segundo cantón de Bruselas.

15- NETTING

RECOINT SISTEMAS INTEGRALES, S.L. sin importar la denominación o marca bajo la que actúe, está autorizado a compensar las cantidades adeudadas por él al Comprador en el marco de la ejecución de sus relaciones contractuales con las cantidades que el Comprador adeude o deba pagar a RECOINT SISTEMAS INTEGRALES, S.L., y/o a S RECOINT SISTEMAS INTEGRALES, S.L. incluso en caso de solicitud o apertura de cualquier procedimiento de insolvencia. La presente cláusula constituye un acuerdo de compensación en el sentido de la Ley de garantías reales financieras de 15 de diciembre de 2004, que contiene diversas disposiciones fiscales en materia de acuerdos de garantía real y préstamos sobre instrumentos financieros.

16º CIERRE

En caso de solicitud o apertura de cualquier procedimiento de insolvencia, todas las cantidades adeudadas por el Comprador a RECOINT SISTEMAS INTEGRALES, S.L. (independientemente de la denominación o marca bajo la que actúe) y/o RECOINT SISTEMAS INTEGRALES, S.L., serán directamente exigibles independientemente de las condiciones acordadas, y podrán ser compensadas de conformidad con el artículo 15 de las presentes condiciones generales.

RECOINT SISTEMAS INTEGRALES, SL

Polígono Ind. Villa de Azaña
C/ Ebanistas nave 51A
Telf- (+34) 925 52 17 37
e-mail: info@recoint.com

45230- Numancia de la Sagra – Toledo.

17 AÑOS A TU SERVICIO GRACIAS
Registro Mercantil de Madrid : Folio 172.Tomo 23.869. Hoja M-428563. Libro 0. Sección 8.
Inscripción 1. C.I.F. B-84994086

RECOINT, UNA EMPRESA FAMILIAR DEL GRUPO ANTOINE, DISTRIBUIDORES EN TODO EL MUNDO.



SEDE CENTRAL

Poligono Industrial Villa de Azaña, 51-A,
Numancia de la Sagra 45230 Toledo
NºCIF : B84994086
Tél +34 925 52 17 37
www.recoint.com
info@recoint.com